

realspace®

Lundey



Supports
up to **250lb**

Mid-Back Chair

Assembly instructions and warranty information

Chaise à Dossier Mi-Dos

Instructions pour l'assemblage et information sur la garantie

Silla con Respaldo Mediano

Instrucciones para el ensamblaje e información sobre la garantía

Date Manufactured / Date de fabrication / Fecha de manufactura: _____

Lot # / Nombre de sort / Número de lote: _____

Item 928-678



Thank you for purchasing this product. We trust that you will be completely satisfied with your product for years to come. This product is backed by a 5 year limited warranty and has been crafted with today's lifestyles in mind.

Call Us First!

DO NOT RETURN TO STORE.

For immediate help with assembly or product information
call our toll-free number: 1-800-637-0005

Mon-Fri 9am to 5pm EST

Our staff is ready to provide assistance.

Damaged or missing parts ship from our facility in 1-2 business days.

Maximum weight capacity: 250 lbs (113 kg). Record date of purchase below and save this booklet for future reference. Call for parts & service 1-800-637-0005. For customer support, Vendor sticker can be found on the underside of Seat Cushion (B).

NOTES:

- Please read the instruction sheets completely before assembly.
- Remove all parts from carton and ensure all parts are included prior to assembly.
- Assemble the chair on the carton or carpet to prevent scratching the chair.
- Examine all packaging material and remove staples before discarding carton.
- Be careful not to cross-thread screws.
- Do not use power tools.

Date Purchased: _____

Nous vous remercions d'avoir acheté ce produit et espérons que vous en serez entièrement satisfait pendant de longues années. Ce produit est couvert par une garantie limitée de 5 ans et a été conçu pour répondre aux besoins d'aujourd'hui.

N'hésitez pas à nous appeler!

NE RENVOYEZ PAS LE PRODUIT AU MAGASIN.

Pour obtenir de l'aide lors du montage ou des informations sur le produit, veuillez appeler notre numéro sans frais : 1-800-637-0005, du lundi au vendredi, de 9 h à 17 h HNE.

Notre personnel se fera un plaisir de vous fournir l'aide nécessaire.

Les pièces de rechange seront expédiées depuis de notre unité de production dans un délai de 1 à 2 jours ouvrables.

Poids maximal toléré : 250 livres (113 kg). Inscrivez la date d'achat ci-dessous et conservez ce livret pour consultation future. En cas de besoin, veuillez communiquer avec le service après-vente au 1-800-637-0005. Pour le service à la clientèle, vous trouverez l'autocollant avec les informations du fournisseur sur le dessous du coussin du siège (B).

NOTAS :

- Veuillez lire la feuille d'instructions en entier avant de procéder à l'assemblage.
- Retirez les pièces de la boîte et assurez-vous qu'elles sont toutes là.
- Faites l'assemblage sur la boîte ou sur un tapis pour éviter de rayer le fauteuil.
- Examinez tout le matériel d'emballage et retirez les agrafes avant de vous débarrasser de la boîte.
- Prenez garde de ne pas fausser le filetage des vis.
- N'utilisez pas d'outil électrique.

Date d'achat : _____

Le damos las gracias por adquirir este producto. Confiamos en que quede completamente satisfecho con sus prestaciones. Este producto tiene una garantía limitada de 5 años y ha sido creado atendiendo al estilo de vida de hoy día.

ANTES DE DEVOLVERLO, ¡LLÁMENOS!

Si desea más información sobre el montaje, llámenos sin coste adicional alguno al siguiente teléfono de 9 de la mañana a 5 de la tarde de lunes a viernes (hora del Este de EE.UU.): +1-800-637-0005

Nuestro personal le proporcionará toda la ayuda que necesite.

Las piezas dañadas o no adjuntadas saldrán de nuestras instalaciones en uno o dos días hábiles.

Capacidad de peso máximo: 250 lbs. (113 kg).

Anote aquí la fecha de compra y guarde este folleto para futuras referencias.











Con relación a piezas y servicio llámenos al +1-800-637-0005. Para servicio al aliente, encontrará la etiqueta con las informaciones del proveedor en la parte inferior del conjún del asiento.

NOTAS:

- Lea las instrucciones completas antes de proceder al armado.
- Retire todas las piezas de la caja y asegúrese de tener todas las piezas antes de proceder al armado.
- Arme el sillón sobre la caja o sobre una alfombra para impedir que se raye.
- Examine todo el material de embalaje y retire los agrafes antes de desechar la caja.
- Cuide de alinear bien los tornillos para no dañar las roscas.
- No use herramientas eléctricas.

Fecha de compra: _____



PARTS LIST LISTE DE PIÈCES LISTA DE PIEZAS

Name Nom Nombre	Part Pièce Pieza	Qty. Qté. Cantidad.	Spare Épargner Sobrante
A	Back Cushion Dossier Cojín del respaldo 	1	
B	Seat Cushion Coussin du siège Cojín del asiento 	1	
C	Armrest Accoudoir Descansabrazos 	2	
D	Gas Lift Cylindre à gaz Elevador de gas 	1	
E	Star Base Base en étoile Base con forma de estrella 	1	
F	Caster Roulette Rodillo 	5	
G1	Bolts (5/8") Boulons (16 mm) Pernos (16 mm) 	3	1
G2	Bolts (1 9/16") Boulons (40 mm) Pernos (40 mm) 	2	1
G3	Bolts (1 3/16") Boulons (30 mm) Pernos (30 mm) 	4	1
H	Washers Rondelles Arandelas 	3	1
I	Allen Wrench Clés Allen Llaves Allen 	1	

SIZE COMPARISON CHART

TABLEAU DE COMPARAISON DE TAILLES

TABLA DE COMPARACIÓN DE TAMAÑOS

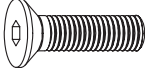
G1	Bolts (5/8") Boulons (16 mm) Pernos (16 mm)	
G2	Bolts (1 9/16") Boulons (40 mm) Pernos (40 mm)	
G3	Bolts (1 3/16") Boulons (30 mm) Pernos (30 mm)	

1. Turn the Star Base (E) upside down. Press the Casters (F) into holes at the end of each leg. Turn the Star Base (E) upright and insert Gas Lift (D) into the center hole of Star Base (E).

1. Retournez la base en étoile (E). Enfoncez les roulettes (F) dans les trous à l'extrémité des pieds. Mettez la base en étoile (E) à l'endroit et insérez le levier pneumatique (D) au centre de la base en étoile (E).

1. Ponga la base con forma de estrella (E) con la parte inferior hacia arriba. Inserte las ruedas (F) en los agujeros en el extremo de cada pata. Enderece la base con forma de estrella (E) e inserte el elevador de gas (D) en el agujero central de la base con forma de estrella (E).

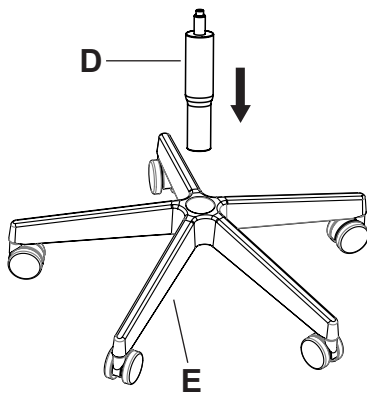
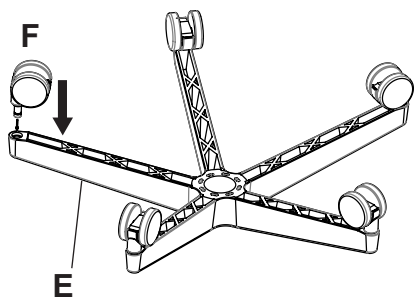

2. For easy assembly, place Seat Cushion (B) face down on a raised flat surface. Attach Armrests (C) to the Seat Cushion (B) as shown using 2 Bolts (G2) and 4 Bolts (G3) with washers.

2. Pour faciliter le montage, placez l'assise (B) à l'envers sur une surface plate surélevée. Fixez les accoudoirs (C) au coussin de siège (B) comme indiqué à l'aide de 2 boulons (G2) et de 4 boulons (G3) et de rondelles.

2. Para hacer más fácil el ensamblado, coloque el cojín del asiento (B) hacia abajo, sobre una superficie plana y elevada. Sujete los brazos del sillón (C) al cojín del asiento (B) tal como se muestra, usando 2 tornillos (G2) y 4 tornillos (G3) con las arandelas.

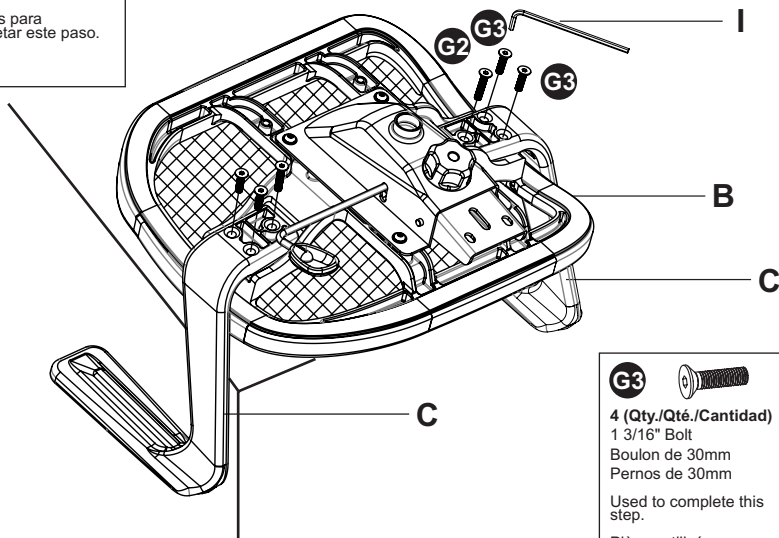
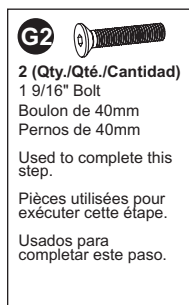

3. Assemble Back Cushion (A) to Seat Cushion (B) and secure in place using 3 Bolts (G1) with washers (H) as shown. Tighten the bolts fully with Allen Wrench (I).

3. Fixez le dossier (A) au coussin de siège (B) à l'aide de 3 boulons (G1) et de rondelles (H) comme indiqué. Serrez tous les boulons à fond avec la clé hexagonale (I).

3. Coloque el cojín del respaldo (A) en el cojín del asiento (B) fije en el lugar con 3 tornillos (G1) con las arandelas (H), tal como se muestra. Apriete bien los tornillos con la llave Allen (I).

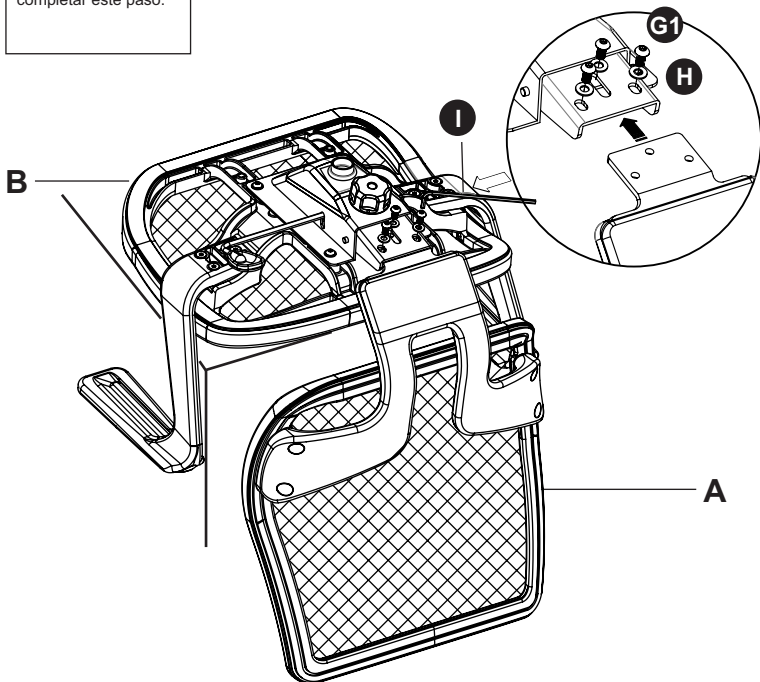

4. Turn assembled seat upright and locate central hole below Seat Cushion (B) over Gas Lift (D). Push down firmly until connection is secure.

4. Retournez le fauteuil et positionnez-le sur le cylindre pneumatique (D) grâce au trou situé sous le coussin de siège (B). Appuyez fermement jusqu'à ce que le tout soit bien enclenché.

4. Ponga de pie el asiento armado y posicione el agujero central debajo del cojín del asiento (B) sobre el elevador de gas (D). Empuje hacia abajo con firmeza hasta que quede bien ajustada.

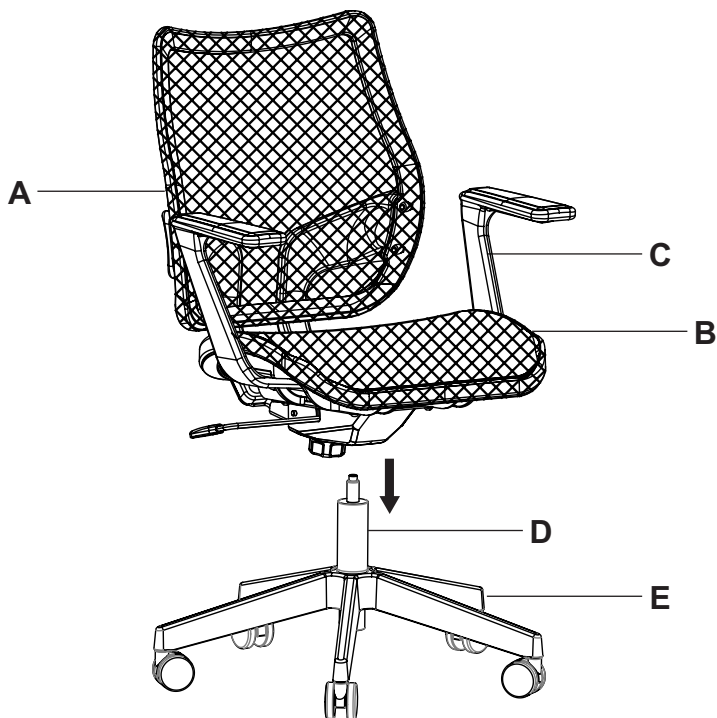

5. Before using your Chair, ensure that all the bolts are tightened fully for safety. You can now enjoy the comfort of your new Chair!

NOTE: Please keep the wrenches and check all bolts periodically to ensure these remain tightly fastened.

IMPORTANT FOR YOUR SAFETY!

During assembly, make sure to tighten all bolts completely to ensure that back is fastened properly. Also, after assembly, check bolts regularly to make sure that they remain completely tightened. You can now enjoy the comfort of your new chair!

NOTE: Please keep the wrenches supplied in order to periodically check and tighten bolts.

5. Avant d'utiliser votre fauteuil de bureau, assurez-vous que tous les boulons sont entièrement serrés par précaution. Vous pouvez désormais profiter de votre nouveau fauteuil!

REMARQUE: Conservez les clés et vérifiez les boulons périodiquement pour assurer qu'elles sont toujours bien serrées.

INFORMATIONS IMPORTANTES DE SÉCURITÉ!

Au cours du montage, veillez à serrer les boulons à fond afin que la partie arrière soit fixée correctement. Une fois le montage effectué, vérifiez régulièrement les boulons pour vous assurer qu'ils restent serrés à fond.

5. Antes de utilizar su nuevo sillón, asegúrese de haber ajustado bien todos los tornillos. Ya puede disfrutar de la comodidad de su nueva silla.

NOTA: Conserve las llaves y revise los pernos periódicamente para asegurarse de que estén bien ajustados.

¡IMPORTANTE PARA SU SEGURIDAD!

Durante el armado, ajuste bien los tornillos para que el respaldo quede firme. Además, después de armado, reviselos con regularidad para asegurarse de que sigan bien ajustados.



FUNCTION INSTRUCTION MODE D'EMPLOI INSTRUCCIONES DE LAS FUNCIONES

TO ADJUST SEAT HEIGHT

While seated, lean forward, lifting your body weight from the seat. Reach underneath the right side of chair and locate the flat-surfaced handle. Lift the handle up slowly to allow the chair to rise to the desired height. To lower seat height, lift the handle slowly while seated.

RÉGLAGE DE LA HAUTEUR DU SIÈGE

En position assise, penchez-vous vers l'avant tout en soulevant votre poids du siège. Recherchez la poignée aplatie située sous le côté droit du siège. Soulevez lentement la poignée pour permettre à la chaise de s'élever à la hauteur désirée. Pour diminuer la hauteur du siège, soulevez lentement la poignée tout en demeurant assis.

PARA AJUSTAR LA ALTURA DEL ASIENTO

Cuando esté sentado, inclínese hacia delante, levantando el peso de su cuerpo del asiento. Busque la palanca de superficie plana debajo del lado derecho de la silla. Levante la palanca lentamente, para permitir que la silla se levante hasta la altura deseada. Para bajar la altura de la silla, levante la palanca lentamente mientras esté sentado.

Flat-surfaced handle
Poignée aplatie
Palanca de superficie plana

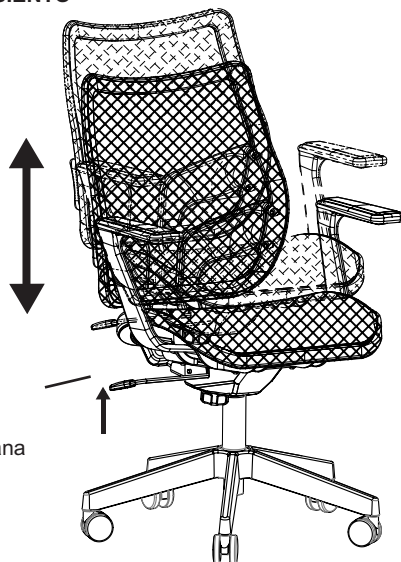

TO ADJUST TILT TENSION

Reach underneath the rear center of seat and grasp the round black knob. To reduce the tension rotate the knob clockwise. This lessens the effort required to rock back and forth. Rotate the knob until desired resistance is reached.

RÉGLAGE DE LA TENSION D'INCLINAISON

Recherchez le bouton rond noir situé sous la partie arrière-centre du siège et saisissez-le. Pour réduire la tension, tournez le bouton dans le sens des aiguilles d'une montre. Ceci réduit l'effort nécessaire pour balancer la chaise d'avant en arrière. Tournez le bouton jusqu'à la résistance souhaitée.

PARA AJUSTAR LA TENSIÓN DE RECLINADO

Busque y tome la perilla redonda negra debajo de la parte posterior central del asiento. Para disminuir la tensión, gire la perilla en el sentido de las manecillas del reloj. Esto disminuirá el esfuerzo necesario para mecerse hacia delante y atrás. Gire la perilla hasta alcanzar la resistencia deseada.

Round knob
Bouton rond
Perilla redonda



TO OPERATE TILT LOCKOUT

Reach underneath the right side of chair and locate the flat-surfaced handle. Slide the handle all the way out (away from the seat). When the handle is in this position, leaning back will cause the back to tilt backwards. To lock the back in the upright or vertical position, sit upright and push the handle in (towards center of seat).

UTILISATION DU VERROU D'INCLINAISON

Recherchez la poignée aplatie située sous le côté droit du siège. Tirez complètement la poignée vers l'extérieur du siège. Si vous vous penchez vers l'arrière lorsque la poignée est dans cette position, le dossier s'inclinera vers l'arrière. Pour verrouiller le dossier à la position verticale, redressez-vous sur la chaise et poussez la poignée vers l'intérieur (vers le centre du siège).

PARA OPERAR, RECLINE HASTA QUE SE TRABE

Busque la palanca de superficie plana debajo del lado derecho de la silla. Deslice la palanca hasta sacarla (alejándola del asiento). Cuando la palanca está en esta posición, reclinarse hará que el respaldo se incline hacia atrás. Para trabar el respaldo en posición recta o vertical, siéntese derecho y empuje la palanca hacia dentro (hacia el centro del asiento).



Swinton Avenue Trading Ltd., Inc. Limited Five Year Product Warranty

This limited warranty covers the original purchase of new product used for normal commercial, personal or household use. Swinton Avenue Trading, Inc. (SAT) warrants its products will be free from defects in materials and workmanship (normal wear and tear excepted), for five (5) years from the date of purchase, except as provided below. SAT, at its option, will replace with a comparable product, free of charge, any product purchased from it that fails under normal use as a result of such defect. This warranty does not apply to damage caused by fire, accident, negligence, misuse, use other than as stated in product instructions, improper cleaning or other circumstances not directly attributable to defects in materials and workmanship.

Natural variations occurring in wood or other materials will not be considered defects, and SAT does not warrant the color-fastness or matching of colors, grains, or textures of such materials. This warranty does not apply to: modifications of the product, attachments to the product not approved by SAT, and products that were not installed, used, or maintained in accordance with product instructions and warnings.

This warranty has the following exceptions: Fabrics, foam, veneer finishes and other covering materials are warranted for three years from date of purchase.

Proof of purchase is required in the form of a receipt (copy or original) to validate warranty. If you do not have a copy of your store receipt and paid using a check or a major credit card, a copy can be obtained from Office Depot's receipt retrieval department at 1-800-721-6592.

If Swinton Avenue Trading, Inc. chooses to provide a refund for such product, it will be fulfilled in the form of an Office Depot Merchandise card. Claims fulfilled in this manner take approximately 30 days to process.

SAT PROVIDES THIS LIMITED WARRANTY IN LIEU OF ALL OTHER WARRANTIES EITHER EXPRESSED OR IMPLIED. EXPRESSLY EXCLUDED ARE ALL WARRANTIES OF FITNESS FOR A PARTICULAR PURPOSE OR MERCHANTABILITY. OFFICE DEPOT'S SOLE OBLIGATION AND THE USER'S EXCLUSIVE REMEDY UNDER THIS WARRANTY SHALL BE LIMITED TO THE REPAIR, REFUND (IN THE FORM OF AN OFFICE DEPOT MERCHANDISE CARD) OR REPLACEMENT AT SAT'S SOLE DISCRETION AND COST, OF PRODUCT OR COMPONENTS.

IN NO EVENT SHALL SAT, ITS AFFILIATES, SUBSIDIARIES OR PARENT COMPANIES BE RESPONSIBLE FOR CONSEQUENTIAL, SPECIAL, OR INCIDENTAL DAMAGES ARISING OUT OF A CLAIM OF DEFECTIVE PRODUCT EVEN IF SAT HAS BEEN ADVISED OF THE POSSIBILITY OF SUCH DAMAGES.

SOME STATES OR PROVINCES DO NOT ALLOW THE EXCLUSION OF IMPLIED WARRANTIES OR LIMITATIONS ON HOW LONG AN IMPLIED WARRANTY LASTS OR THE EXCLUSION OR LIMITATION OF INCIDENTAL OR CONSEQUENTIAL DAMAGES SO THE ABOVE LIMITATIONS MAY NOT APPLY TO YOU. THIS WARRANTY GIVES YOU SPECIFIC LEGAL RIGHTS, AND YOU MAY ALSO HAVE OTHER RIGHTS WHICH MAY VARY BY STATE OR PROVINCE.

THIS WARRANTY APPLIES ONLY TO THE U.S. AND CANADA.

Service Instructions

Please call: 1-800-637-0005 for warranty service.

Swinton Avenue Trading Ltd., Inc. Garantie limitée de cinq (5) ans

Cette garantie limitée couvre les produits neufs utilisés dans le cadre d'applications commerciales ou domestiques normales. Swinton Avenue Trading, Inc. (SAT) garantit ses produits contre les défauts de matériel et de main-d'oeuvre (à l'exception de l'usure normale) durant cinq (5) ans à compter de la date d'achat, à l'exception des conditions ci-dessous. SAT, à son gré, remplacera sans frais tout produit défectueux dans des conditions d'usure normale par un produit comparable. La présente garantie ne s'applique pas aux dommages causés par le feu, un accident, la négligence, l'usage abusif, le non-respect des instructions, un nettoyage inapproprié ou autre circonstance non directement attribuable à des défauts de matériel et de main-d'oeuvre.

Les variations naturelles du bois et des autres matériaux utilisés ne sont pas considérées comme des défauts, et SAT ne garantit pas les couleurs, les grains et les textures de ces matériaux. La présente garantie ne s'applique pas aux produits modifiés, aux fixations non approuvées par SAT et aux produits n'ayant pas été installés, utilisés et entretenus conformément aux instructions et aux avertissements fournis avec le produit.

Les tissus, la mousse, les placages et les autres matériaux de recouvrement sont garantis pendant trois (3) ans à compter de la date d'achat.

Le reçu d'origine ou une copie est nécessaire pour valider la garantie. Si vous avez payé par chèque ou carte de crédit, vous pouvez obtenir une copie de reçu auprès de Office Depot en composant le 1-800-721-6592.

Si Swinton Avenue Trading Inc. décide de rembourser le prix d'achat d'un tel produit, le remboursement sera offert sous forme de carte d'achat office Depot. Veuillez allouer 30 jours pour le traitement des réclamations.

CETTE GARANTIE EST FOURNIE EN LIEU ET PLACE DE TOUTE AUTRE GARANTIE. SONT EXCLUES TOUTES LES GARANTIES D'ADÉQUATION À UN USAGE SPÉCIFIQUE ET DE QUALITÉ SATISFAISANTE. LA SEULE OBLIGATION D'SAT ET VOTRE SEUL RECOURS EN VERTU DE CETTE GARANTIE SONT LIMITÉS À LA RÉPARATION DU PRODUIT, AU REMBOURSEMENT SOUS FORME DE CARTE D'ACHAT OFFICE DEPOT OU AU REMPLACEMENT DU PRODUIT OU DE COMPOSANTS À SES FRAIS.

SAT, SES FILIALES, SES COMPAGNIES ASSOCIÉES ET SES SOCIÉTÉS MÈRES NE PEUVENT ÊTRE TENUES RESPONSABLES DES DOMMAGES INDIRECTS OU PARTICULIERS INHÉRENTS À UNE RÉCLAMATION POUR PRODUIT DÉFECTUEUX MÊME SI LA POSSIBILITÉ D'UN TEL DOMMAGE A ÉTÉ DÉJÀ ÉTÉ PORTÉE À LA CONNAISSANCE D'SAT.

CERTAINS ÉTATS ET CERTAINES PROVINCES INTERDISANT L'EXCLUSION OU LES RESTRICTIONS DE DURÉE DES GARANTIES IMPLICITES OU L'EXCLUSION DES DOMMAGES INDIRECTS, LES RESTRICTIONS CI-DESSUS PEUVENT NE PAS S'APPLIQUER À VOUS. LA PRÉSENTE GARANTIE VOUS CONFÈRE DES DROITS JURIDIQUES SPÉCIFIQUES ET VOUS POUVEZ DISPOSER D'AUTRES DROITS, LESQUELS PEUVENT VARIER SELON L'ÉTAT OU LA PROVINCE.

CETTE GARANTIE S'APPLIQUE UNIQUEMENT AU CANADA ET AUX ÉTATS-UNIS.

Procédure de réclamation en vertu de la garantie

Pour faire une réclamation, composez le 1-800-637-0005

Swinton Avenue Trading Ltd., Inc. Garantía limitada de cinco años para el producto

Esta garantía limitada cubre la adquisición original de un producto nuevo utilizado con fines comerciales, personales o domésticos normales. Swinton Avenue Trading, Inc. (SAT) garantiza que sus productos estarán exentos de defectos materiales y de fabricación (a excepción de los derivados de un uso y desgaste normal) durante cinco (5) años a partir de la fecha de compra del producto, con la salvedad de lo dispuesto a continuación. SAT, a su discreción, sustituirá de forma gratuita por un producto de características similares cualquier producto adquirido que no soporte unas condiciones de uso normales como consecuencia de dicho defecto. Esta garantía no se aplica a daños causados por incendio, accidente, negligencia, uso incorrecto o cualquier otro uso no especificado en las instrucciones del producto, así como a daños causados por una limpieza incorrecta o por otras circunstancias no atribuibles de forma directa a defectos en los materiales y la fabricación.

Los cambios atribuibles a la propia naturaleza de la madera u otros materiales no se considerarán defectos y SAT no garantiza la resistencia del color o la coincidencia del color, el veteado o la textura de dichos materiales. Esta garantía no se aplica a: modificaciones del producto, accesorios del producto no aprobados por SAT y productos no instalados, utilizados o mantenidos de acuerdo a las instrucciones y advertencias del producto.

Esta garantía cuenta con las siguientes excepciones: el tejido, la espuma, el acabado de chapa y el resto de materiales de revestimiento tienen una garantía de tres años a partir de la fecha de compra.

Es necesario presentar el recibo (copia u original) como prueba de compra para validar la garantía. Si no tiene una copia del recibo de la tienda y realizó el pago mediante cheque o tarjeta de crédito, puede conseguir una copia a través del departamento de recuperación de recibos de Office Depot en el teléfono 1-800-721-6592.

En el caso de que Swinton Avenue Trading, Inc. decida reembolsar dicho producto, este reembolso se realizará mediante una tarjeta comercial de Office Depot. Las reclamaciones realizadas a través de este método se procesarán en aproximadamente 30 días.

ESTA GARANTÍA LIMITADA DE SAT SUSTITUYE A TODAS LAS DEMÁS GARANTÍAS, YA SEAN EXPLÍCITAS O IMPLÍCITAS. QUEDAN EXPRESAMENTE EXCLUIDAS TODAS LAS GARANTÍAS DE ADECUACIÓN PARA UN DETERMINADO FIN O COMERCIABILIDAD. LA ÚNICA OBLIGACIÓN DE SAT Y EL ÚNICO RECURSO DEL USUARIO EN VIRTUD DE ESTA GARANTÍA CONSISTIRÁ EN LA REPARACIÓN, REEMBOLSO (MEDIANTE UNA TARJETA COMERCIAL DE OFFICE DEPOT) O SUSTITUCIÓN, SEGÚN ESTIME OPORTUNO ODP Y ASUMIENDO TODOS LOS COSTES, DEL PRODUCTO O SUS COMPONENTES.

EN NINGÚN CASO SAT, SUS AFILIADOS, SUBSIDIARIOS O EMPRESAS MATRICES SERÁN RESPONSABLES DE DAÑOS DERIVADOS, ESPECIALES O NO INTENCIONADOS PROCEDENTES DE UNA RECLAMACIÓN POR UN PRODUCTO DEFECTUOSO, AUNQUE SE HAYA ADVERTIDO A A SAT DE LA POSIBILIDAD DE TALES DAÑOS.

ALGUNAS ESTADOS O PROVINCIAS NO PERMITEN LA EXCLUSIÓN DE GARANTÍAS IMPLÍCITAS, LAS LIMITACIONES SOBRE LA DURACIÓN DE UNA GARANTÍA IMPLÍCITA O LA EXCLUSIÓN O LIMITACIÓN DE DAÑOS DERIVADOS O NO INTENCIONADOS, POR LO QUE ES POSIBLE QUE LAS LIMITACIONES MENCIONADAS NO SE APLIQUEN EN SU CASO. ESTA GARANTÍA OTORGA AL USUARIO DERECHOS LEGALES ESPECÍFICOS; ADEMÁS, ES POSIBLE QUE GOCE DE OTROS DERECHOS QUE VARIAN SEGÚN EL ESTADO O LA PROVINCIA.

ESTA GARANTÍA SE APLICA SÓLO EN EE. UU. Y CANADÁ.

Instrucciones de servicio

Llame al 1-800-637-0005 para obtener más información sobre el servicio de garantía.